

Modellezési alapismeretek

Budapesti Műszaki és Gazdaságtudományi Egyetem
Hibatűrő Rendszerek Kutatócsoport

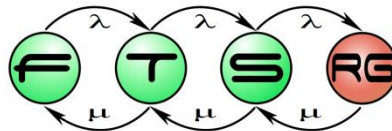

“Motiváció”



- Stunts autóverseny, 1990.
 - Distinctive Games/Brøderbund Software
 - [https://en.wikipedia.org/wiki/Stunts \(video game\)](https://en.wikipedia.org/wiki/Stunts_(video_game))
- Versenyzés + pályaszerkesztés (!)
 - Tkp. egy “szakterület specifikus modell”

“Motiváció”: mire jó egy modell?

Végig lehet-e menni egy pályán?
Ha igen, melyik kocsival?
Egyértelmű-e a pálya meghatározása?

Milyen elemek kombinálhatóak?
Milyen pályák állíthatóak elő?

Járható-e egy pálya fordított irányban is?

“Valóságos”-e egy pálya?
Alkalmas-e versenyzésre?

Szeretnék új típusú pályaelemet, mi kell ehhez?



Kép: <http://www.abandonia.com/games/73/Stunts.htm>

Tartalom

Modell és modellezés

Mire használunk modelleket?

Alapfogalmak

Modellezés alapfogalmai

Modell és modellezés

Mire használunk modelleket?

Alapfogalmak

Mi a modell?

- "The sciences
 - do not try to explain,
 - they hardly even try to interpret,
 - they mainly make models.
- By a model is meant
 - a mathematical construct which,
 - with the addition of certain verbal interpretations,
 - describes observed phenomena.
- The justification of such a mathematical construct is solely and precisely that it is expected to work.,,

Neumann János

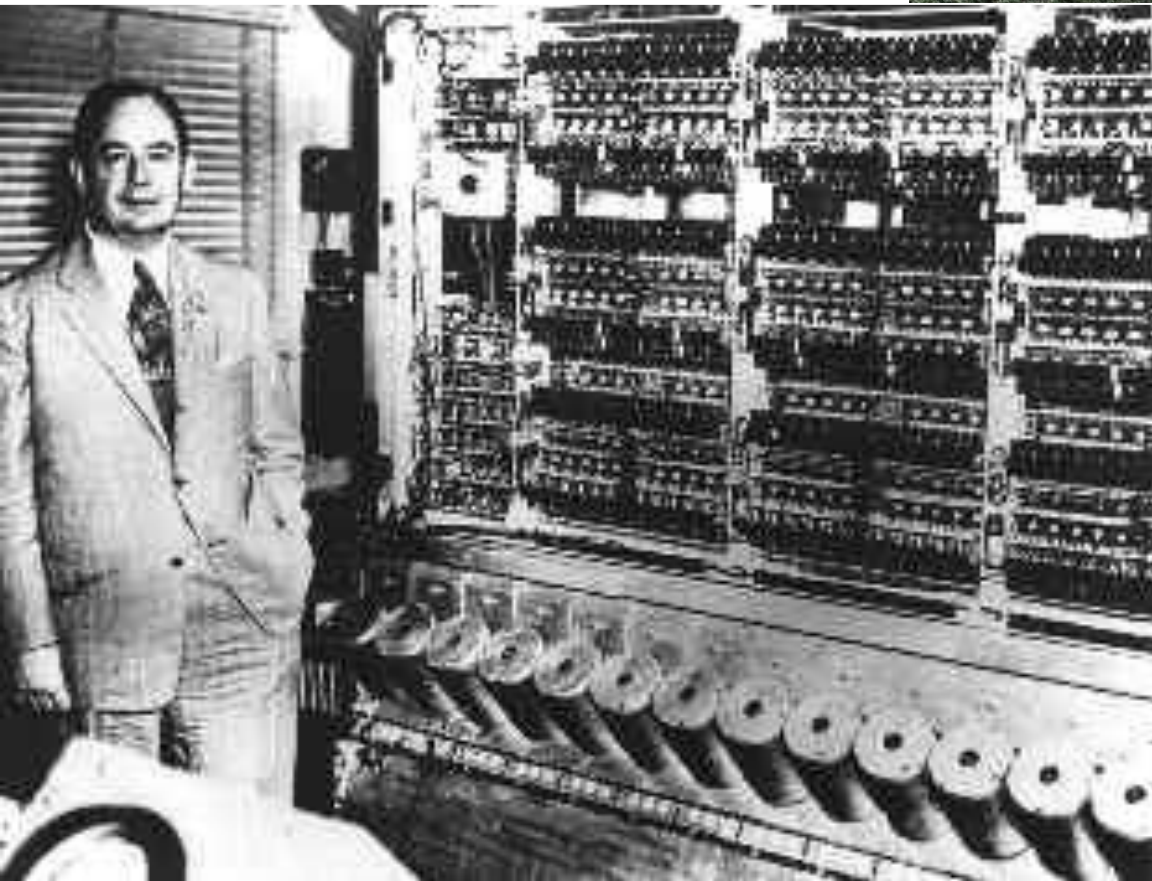

E HÁZBAN SZÜLETETT
ÉS ÉLT 18 ÉVES KORÁIG
NEUMANN JÁNOS
1903 — 1957

A XX. SZÁZAD EGYIK LEGKIVÁLÓBB
MATEMATIKUSA,
AKI 1951 — 1952 — BEN
AZ AMERIKAI MATEMATIKAI
TÁRSULAT ELNÖKE VOLT.
AZ EMLÉKTÁBLÁT SZÜLETÉSÉNEK
100. ÉVFORDULÓJÁRA
A BOLYAI JÁNOS MATEMATIKAI
TÁRSULAT ÉS
AZ AMERIKAI MATEMATIKAI
TÁRSULAT KÖZÖSEN ÁLLÍTOTTA.



IN THIS HOUSE WAS BORN
AND LIVED UNTIL HE WAS 18
JOHN VON NEUMANN
1903 — 1957

ONE OF THE MOST OUTSTANDING
MATEMATICIANS OF THE 20TH
CENTURY. PRESIDENT OF THE
AMERICAN MATHEMATICAL
SOCIETY IN 1951 — 1952.

THIS MEMORIAL PLAQUE WAS
ERECTED JOINTLY BY THE
JÁNOS BOLYAI MATHEMATICAL
SOCIETY AND THE AMERICAN
MATHEMATICAL SOCIETY ON THE
100TH ANNIVERSARY OF HIS BIRTH.

Mi a modell?

- Egy valós vagy hipotetikus világ (a „rendszer”)
 - egy **részének**
 - **egyszerűsített képe**, amely
 - a rendszert **helyettesíti** bizonyos megfontolásokban
 - **Döntések:**
 - **A világ mely része?**
 - **Mit hanyagol el?**
 - **Hogy feleltethető meg a világnak?**
 - **Haszna**
 - **kisebb** (véges)
 - **áttekinthetőbb**
- Mikor lehet és érdemes felhasználni?**

Mi NEM a modell?

- A modell nem a valóság!



- A modell nem a diagram.
 - az csak egy nézet...

Modell vs. valóság



Matematikai modell vs. valóság

- Minden modell:
zárt világ
 - Hatások, faktorok
 - Paraméterek
 - Érvényesség
- A modell
bizonytalan működésű ezen a világon kívül
- Nem minden fejezhető ki előre
 - **Emberi döntés**
 - **Generált modellek**
- *Megoldás validációja*

- Normál működés
 - Peremfeltételek:
 - Van elég anyag
 - **Minden** rendelés határidőre
 - Célfüggvény:
 - Költségminimum
- Rendkívüli eset
 - Peremfeltétel
 - Anyaghiány
 - Célfüggvény:
 1. **Minél több** rendelés határidőre
 2. Költségminimum

Matematikai modell vs. valóság

- Minden modell:

zárt világ

- Hatások, faktorok
- Paraméterek
- Érvényesség

- A modell

bizonytalan

ezen

- Nem

előre

- **Ember**
- **Generál**

- **Megoldás** **asszociója**

- Normál működés

- Perem

határidőre

**A modell egy(néhány)
kérdés megválaszolásának
segédeszköze !**

- **Elmélet**

- Anyaghiány

- **Célfüggvény:**

1. **Minél több** rendelés határidőre
2. **Költségminimum**

Példa: biztonságkritikus SW

- Repülőgép fékezése: kerékfék + sugárfordító



1993 Varsó: Lufthansa 2904

- (SW) védelem:

(*mindkét főfutó terhelt*) X

OR

(*egy kerék gyorsan forog*) X

→ (*gép a leszállópályán*) X

→ (PILÓTA FÉKEZHET) X

Kerék a levegőben

Kerék csúszik



Modell minősége

- **A valóság: nyílt világ** \leftrightarrow
A modell: zárt világ
- **Valósághűség:**
 - Valószínű + kritikus esetek

Modell minősége

- **A valóság: nyílt világ** ←

- **A modell: zárt világ**

- Valóságban

 -

 - ese

**Rossz modell tökéletes
implementációja halálos!**

Páncélozás? → Abraham Wald

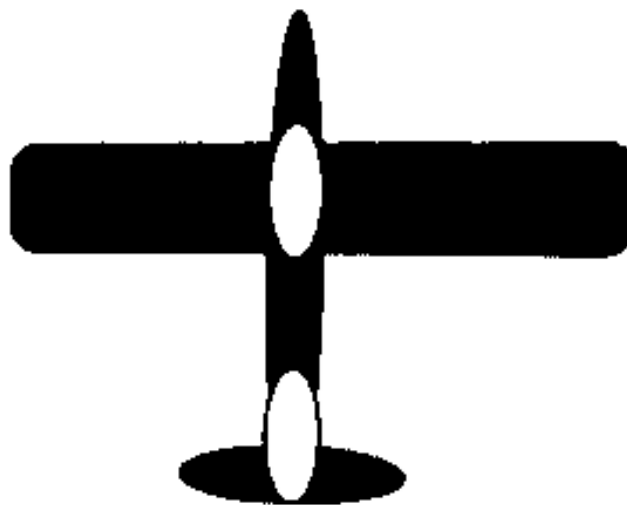
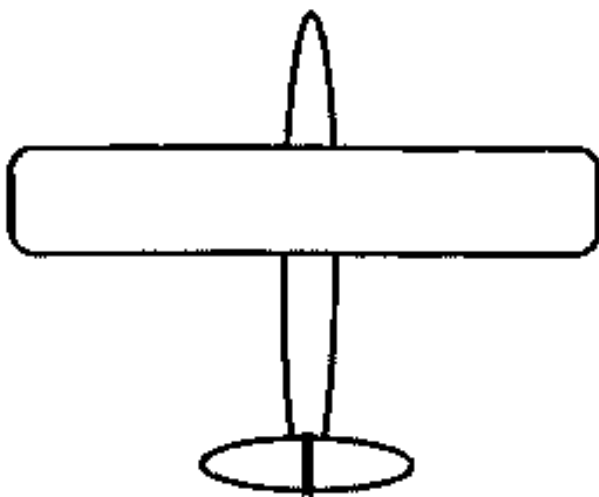

Páncélozás? → Abraham Wald



**A modell a környezettel
együtt értelmes!**



Tartalom

Modell és modellezés

Mire használunk modelleket?

Alapfogalmak

Illusztratív példák

Modellezés a gyakorlati életben?

Pl.: [svéd cég] webes konyhatervezője

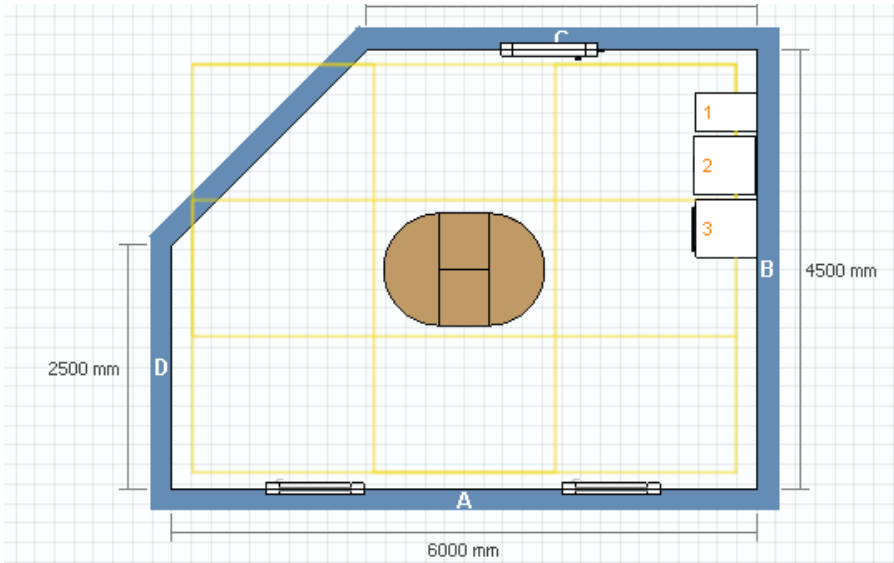

Modellezés a gyakorlati életben?

Pl.: [svéd cég] webes konyhatervezője

**Modellen könnyebb különböző
variációkat kipróbálni,
(mint pl. bútortologatással)**

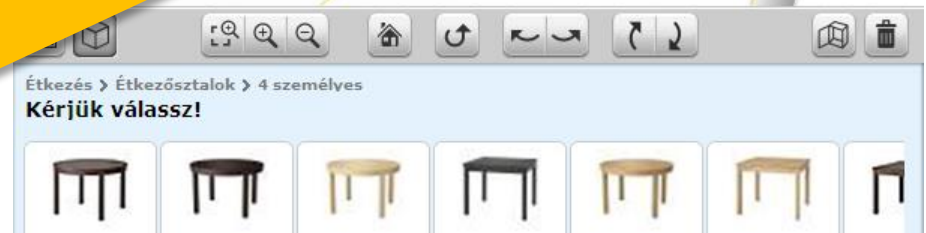
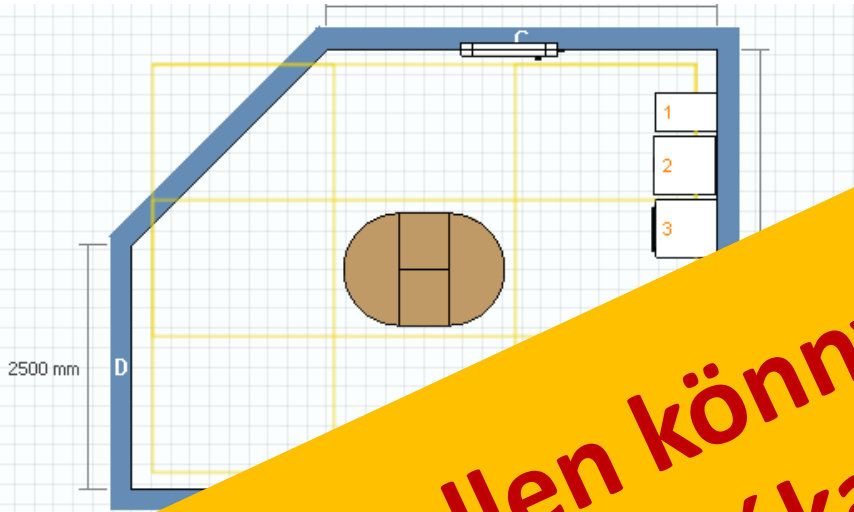

Ez is modellezési nyelv! 😊

- Verilog – szakterület specifikus, hardver leíró

```
blocking.v counter.v dlatch.v register.v
module seq1101_mealy(x, y, CLK, RESET);
  input x;
  input CLK;
  input RESET;
  output y;
  reg y;

  parameter start = 2'b00, got1 = 2'b01, got1

  reg [1:0] Q; // state variables
  reg [1:0] D; // next state logic output

  // next state logic
  always @(x or Q)
  begin
    y = 0;
    case (Q)
      start: D = x ? got1 : start;
```

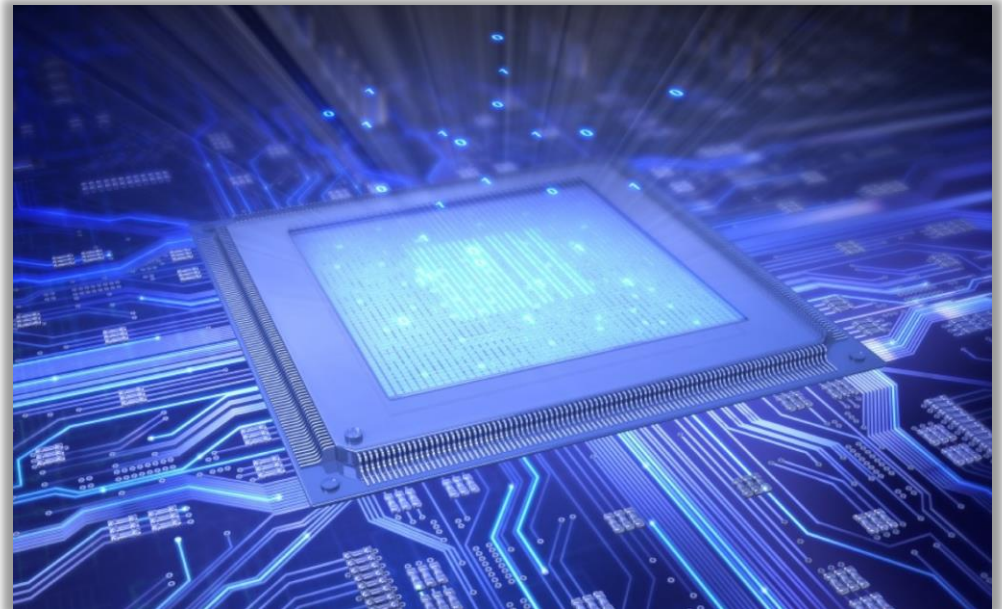

Ez is modellezési nyelv! 😊

- Verilog – szakterület specifikus, hardver leíró

```
blocking.v counter.v dlatch.v register.v  
  
module seq1101_mealy(x, y, CLK, RESET);  
    input x;  
    input CLK;  
    input RESET;  
    output y;  
    reg y;  
  
    parameter start = 0;  
  
    reg [1:0] Q;  
    reg [1:0] next_Q;  
  
    // next state logic  
    always @(CLK) begin  
        y = 0;  
        case(Q)  
            start: D  
            00: next_Q = 01;  
            01: next_Q = 10;  
            10: next_Q = 11;  
            11: next_Q = 00;  
        endcase  
    end  
  
    always @(CLK) begin  
        y = next_Q[0];  
    end  
  
endmodule
```

**A modell lehet rendszer, HW,
SW vagy bármi más...**

Mi értelme van modellezni?

- Én szoftvert készítek. Kell-e modelleznem is?
 - Már így is ezt teszed!
 - (A szoftver forráskódja is egyfajta modell...)
 - Ami fontosabb: **mentális modellek**
- Mikor kell kifejezetten *lejegyezni* a modelleket?
 - Szerepe: **kommunikáció**
 - Ember → ember
 - Ember → gép
 - Gép → gép
 - Ember → saját maga, kicsivel később
 - Pl. évekkel később emlékezni kéne mérnöki döntések indokaira...

Modellezési nyelvek

- A cél a kommunikáció
 - Modell megértése szükséges
 - **Modellezési nyelvek**
- Szintaxis: *hogyan írom le a modellt ? “pl. SystemC”*
 - „Matematikai struktúra”: absztrakt szintaxis
 - Jelölés: konkrét szintaxis
 - rajzjelek / szöveges formátum
- Szemantika: *mit jelent a modell ? “i++”*
- Kényszerfeltételek, korlátozások
 - Szintaktikai helyesség, jólformáltság
 - Tervezési konvenciók (csapatonként változhat)

A modell modellje

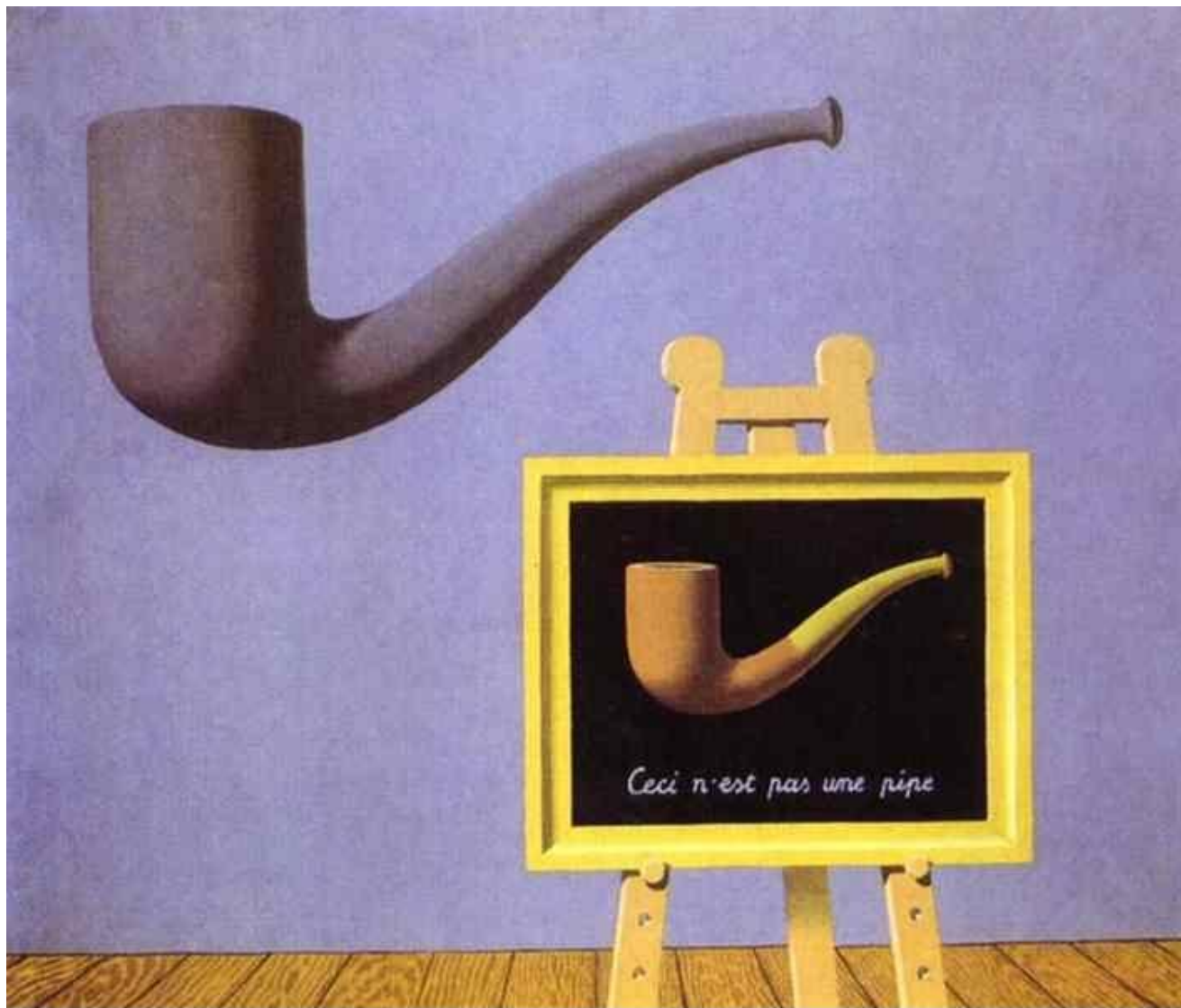

abcgallery.com - Internet's biggest art collection

Alapfogalmak - Metamodellezés

- Modellezési nyelv: milyen típusú elemei vannak?
 - ...és milyen kapcsolatban állhatnak ezek az elemek?
 - ...és ezeknek a típusoknak mik a viszonya egymáshoz?
- **Metamodell** = egy modellezési nyelv modellje
- Illusztrációk, amelyeket mindenki ismer
 - Egyed-kapcsolat (ER) modell
 - UML objektum diagram → osztálydiagram
 - Adatbázis tábla → relációs adatbázisséma
 - XML dokumentum → XML séma (vagy DTD)
 - ...

Modell és modellezés

Mire használunk modelleket?

Alapfogalmak

Rendszertervezési folyamat

Menedzsment

- Beszerzés, ellátás
- Tervezés, vezetés, értékelés

ANSI/EIA 632
szabványból

Rendszer
tervezés

- Követelmények definiálása
- Megoldás definiálása

Mérnöki feladatok

Termék
Elkészítése

- Implementáció
- Használhatóság

Ezeket *tipikus*
modellekkel
támogatni

Kiértékelés

- Rendszer analízis
- Követelmény validáció
- Rendszer verifikáció
- Végtermék validáció

Rendszertervezési folyamat - Analógia

PORTAL 2 

Menedzsment

Rendszer
tervezés

Termék
Elkészítése

Validáció:
megfelel-e a
követelményeknek

Kiértékelés

Mérnöki feladatok

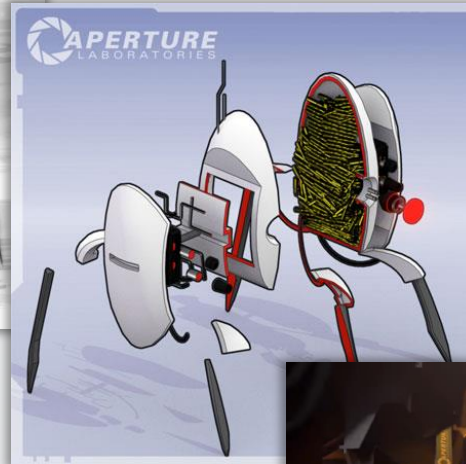

Felhasználás – Dokumentáció

- A modell egyszerűbb
 - könnyebben elmondható, mint a teljes valóság
 - fokozatosan finomítható (ld. később)
- Kommunikáció, szemléltetés
 - demonstráció (ld. később)
 - érthető szöveges nyelv
 - szemléletes diagram
- Gondolkodás, tervezés támogatása
 - hasonlóak a szempontok
 - „kommunikáció magunkkal”

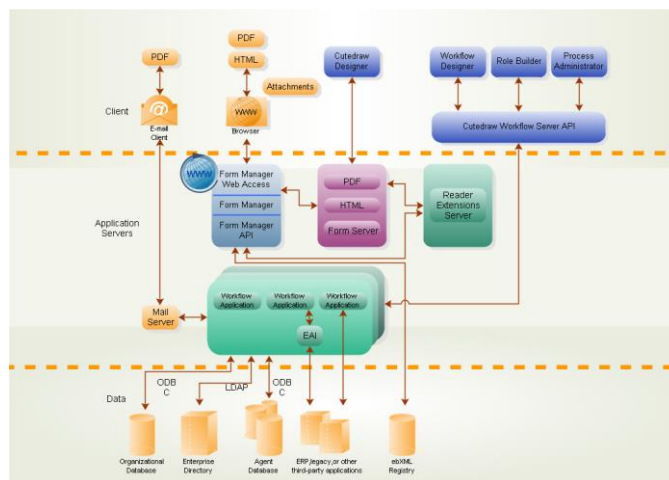

Felhasználás – Dokumentáció

- A modell egyszerűbb
 - könnyebben elmondható, mint a teljes valóság
 - fokozatosan finomítható (ld. később)
- Gondolkodásmódok és támogatások

Egy rajz = ??? oldal szöveg?

- Kommunikációs diagramok
 - egyszerű nyelv
 - szemléletes diagram

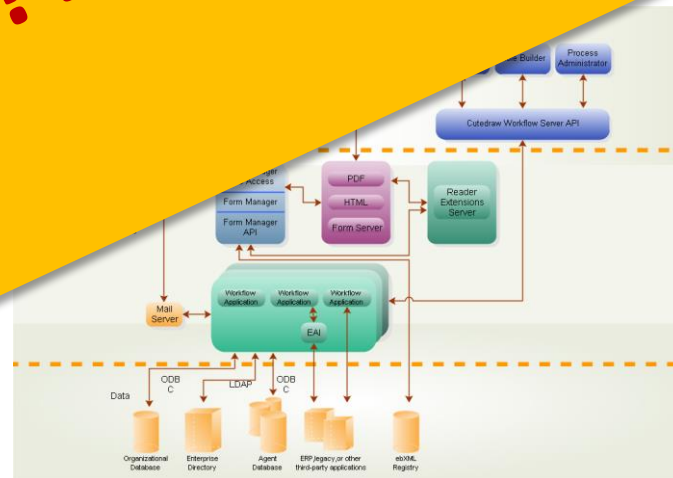

Felhasználás - Analízis

- Emberi erővel vagy (részben) automatizáltan
- Módszer
 - Felületes, statikus elemzés
 - Dinamikus állapottér bejárással – modellellenőrzés
 - Formális állítások bizonyításával
- Cél
 - Ellenőrzés, hibák keresése (best effort)
 - Szolgáltatásbiztonsági kritériumok igazolása (erősebb!)
 - Jellemzők számítása, tervezése (pl. ütemezés)

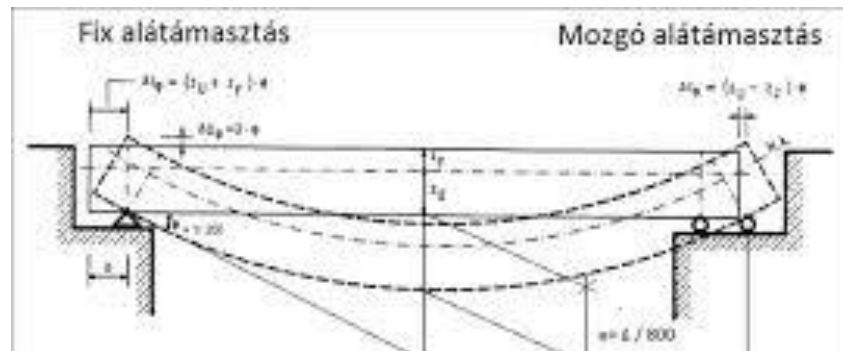

Felhasználás - Analízis

- Emberi erővel vagy (részben) automatizáltan
 - Módszer
 - Felületes, statikus
 - Dinamikus
 - Cél
 - Ellenőrzése
- számítása, vezérlése (pl. ütemezés)

Modell és matematikai helyességbizonyítás

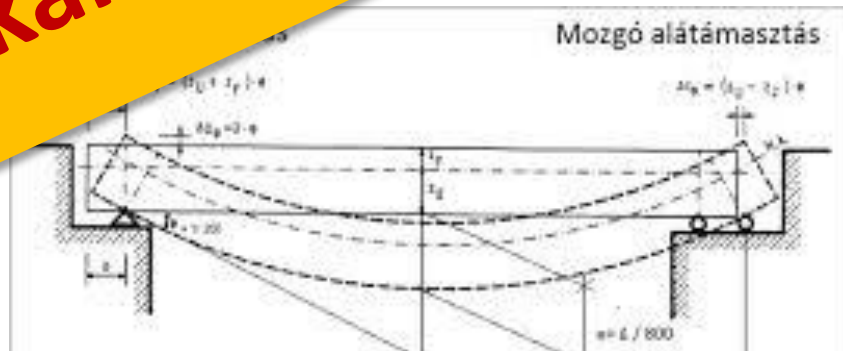

Felhasználás - Származtatás

- Emberi erővel vagy (részben) automatizáltan
- Eredmény
 - programkód, analizálható nyelv, stb. generálása
 - másik modell
 - finomítás, következő tervezési fázis
 - részaspektus
 - modellek integrációja
- Lehet tulajdonságmegőrző

Felhasználás - Származtatás

- Emberi erővel vagy (részben) automatikusan
- Eredmény
 - programkód, analizálható
 - másik modell
 - finomítás
 - új

Rutin lépések automatizálhatóak
1-1 nagyságrend
termelékenység+minőség

Web alkalmazás fejlesztése

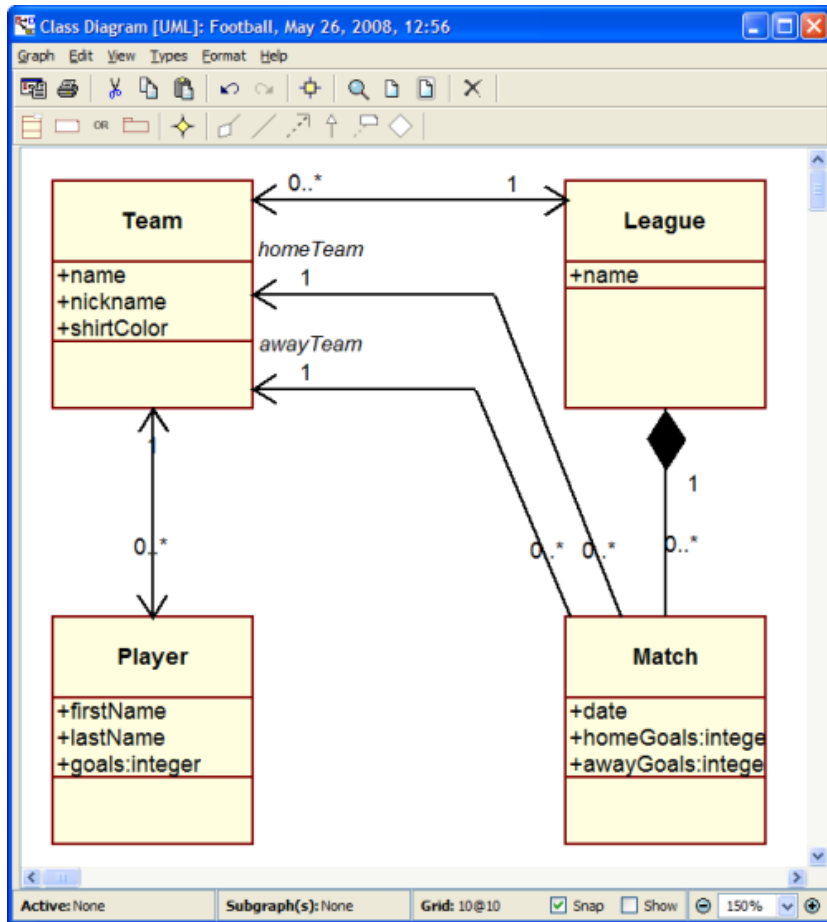

League [Gears] - Mozilla Firefox

File Edit View History Bookmarks Tools Help

League [Gears]

Enter a League to store in the database:

name

OK

Teams name

Matches date

4 most recently edited League entries:

name	
<input type="button" value="Edit"/>	Premiership <input type="button" value="Delete"/>

[Back to top page of Football application.](#)

This page uses Gears to record your entries on the local disk. If you navigate away and revisit this page, all your data will still be here. Try it!

Okostelefon alkalmazás fejlesztése

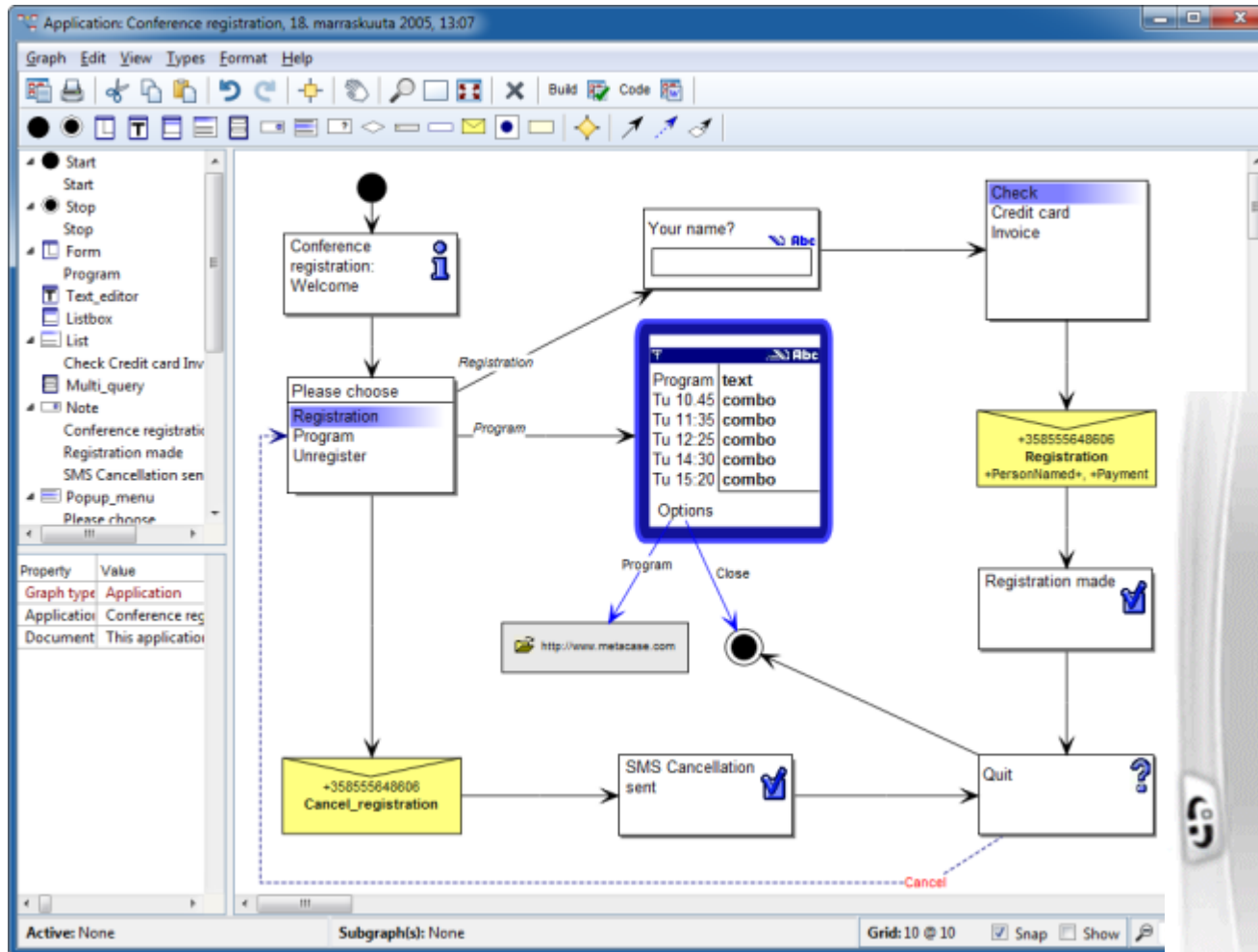

Felhasználás - Szimuláció

- Validáció
 - „Jót építettem fel?”
- Demonstráció
 - A kommunikáció eszközeként
- Kísérlet
 - Tulajdonságok elemzésére
 - Mérések
 - A valóságban költségesen kipróbálható
 - Elméleti úton előre meg nem határozható

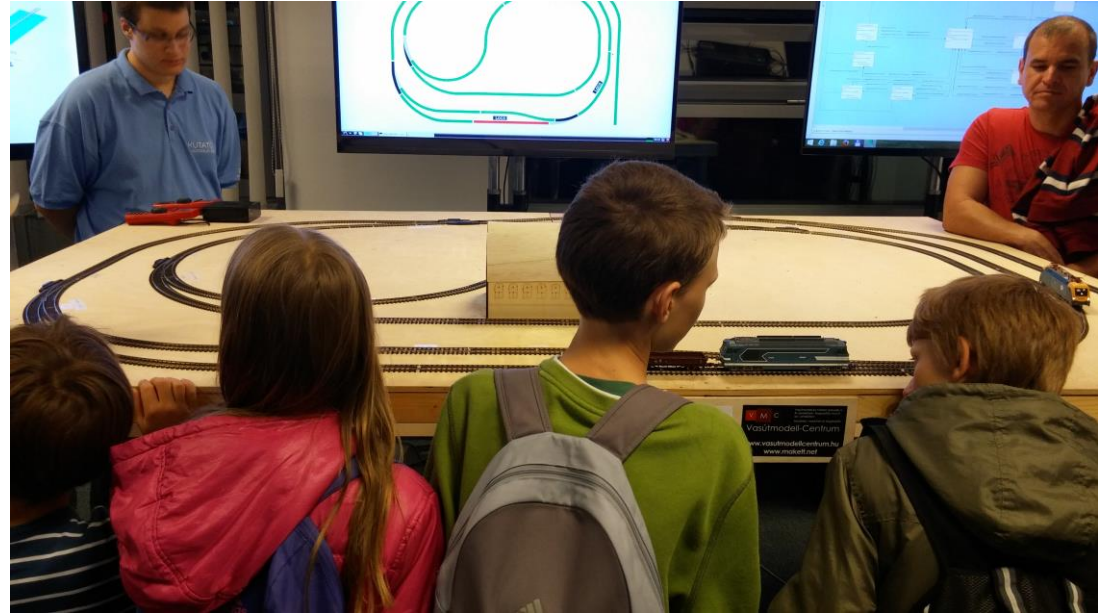

Vasúti szoftverek fejlesztése

Megoldandó probléma:

SIL-4 vasúti alkalmazás fejlesztési lépéseinek és ezek eredményeinek ellenőrzése

Kihívások:

- Szisztematikus felülvizsgálat
- Modellezés és formális verifikáció

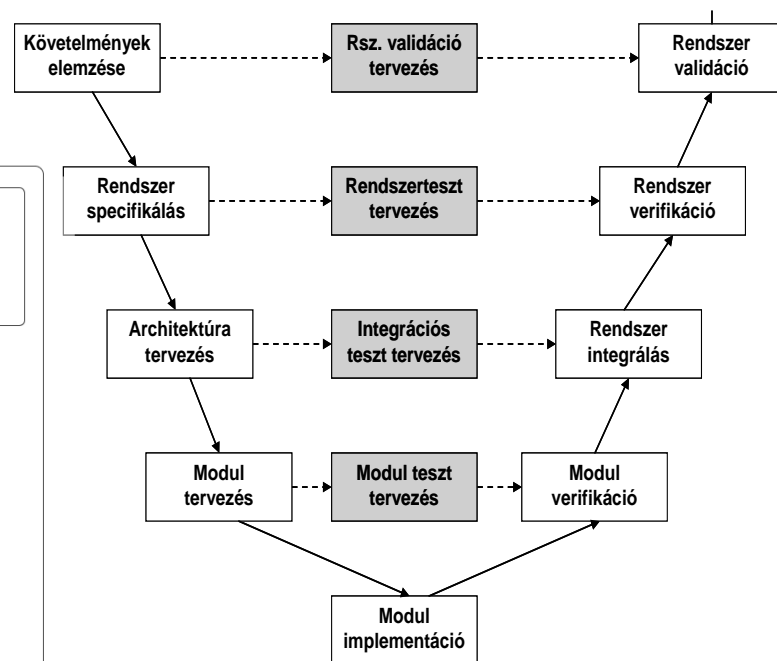
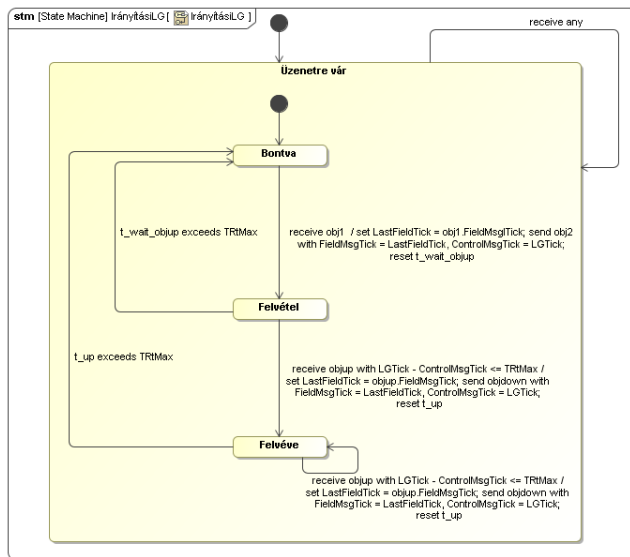

Folyamat → modell → minőségbiztosítás

Vasúti szoftverek fejlesztése

Megoldandó probléma:

SIL-4 vasúti alkalmazás fejlesztési lépések és ezek eredményeinek ellenőrzése

Kihívások:

- Szisztematikus felülvizsgálat
- Modell formális verifikáció

A kritikus alkalmazások fejlesztése modellvezérelt

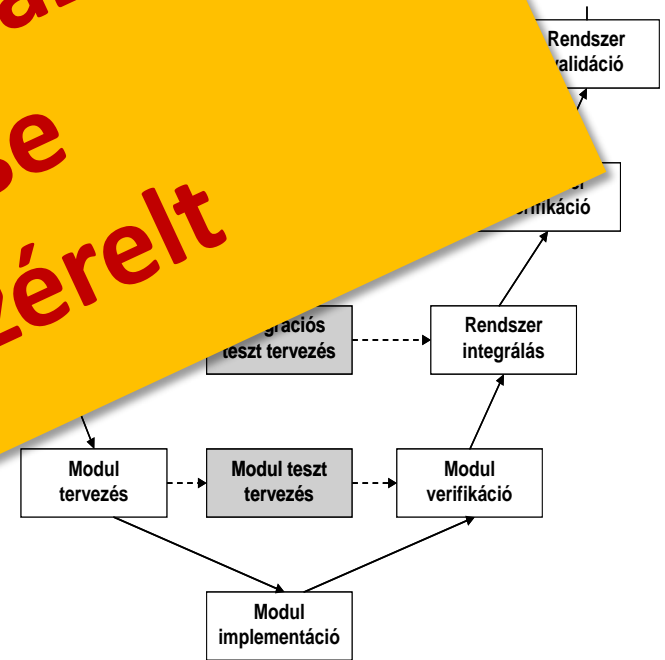

Folyamat → modell → minőségbiztosítás

Yakindu - Állapot diagram

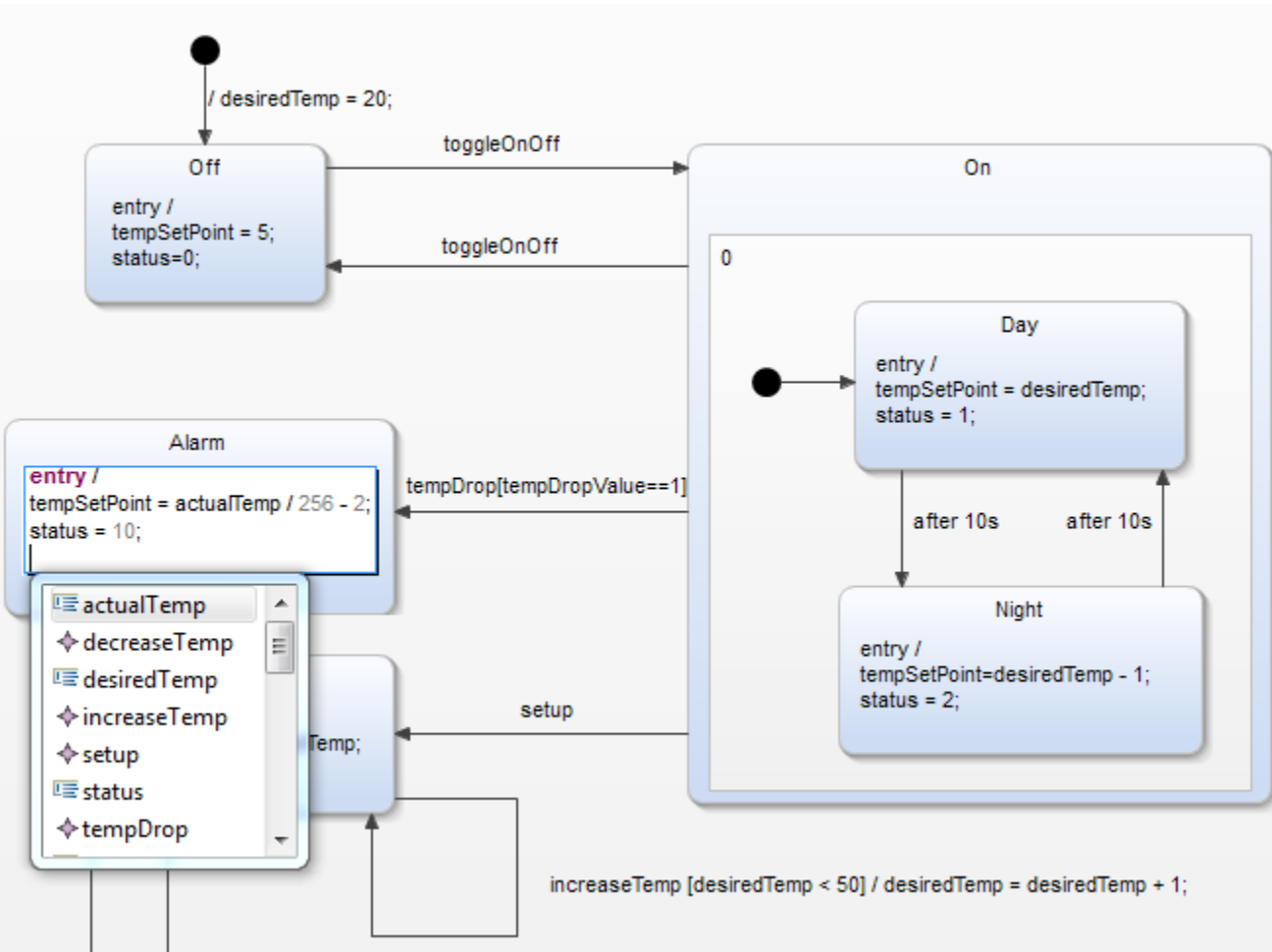

```
import java.io.*;
import java.net.*;
import java.security.*;
import protection;

public class Client {
    public void sendAuthentication(String user,
    OutputStream outputStream) throws IOException {
        DataOutputStream out = new DataOutputStream(
        outputStream);
        long t1 = (new Date()).getTime();
        byte[] protected1 = Protection.main(
        user, t1);
        long t2 = (new Date()).getTime();
        double q1 = Math.random();
        double q2 = Math.random();
        byte[] protected2 = Protection.main(
        user, t2, q1, q2);
        out.writeUTF(user);
        out.writeInt(protected1.length);
        out.write(protected2);
        out.flush();
    }
}

public static void main(String[] args) {
    String host = args[0];
    int port = 7999;
    String user = "John";
    String password = "sh";
    Socket s = new Socket(host, port);

    Client client = new Client();
    client.sendAuthent
```

Yakindu - Állapot diagram

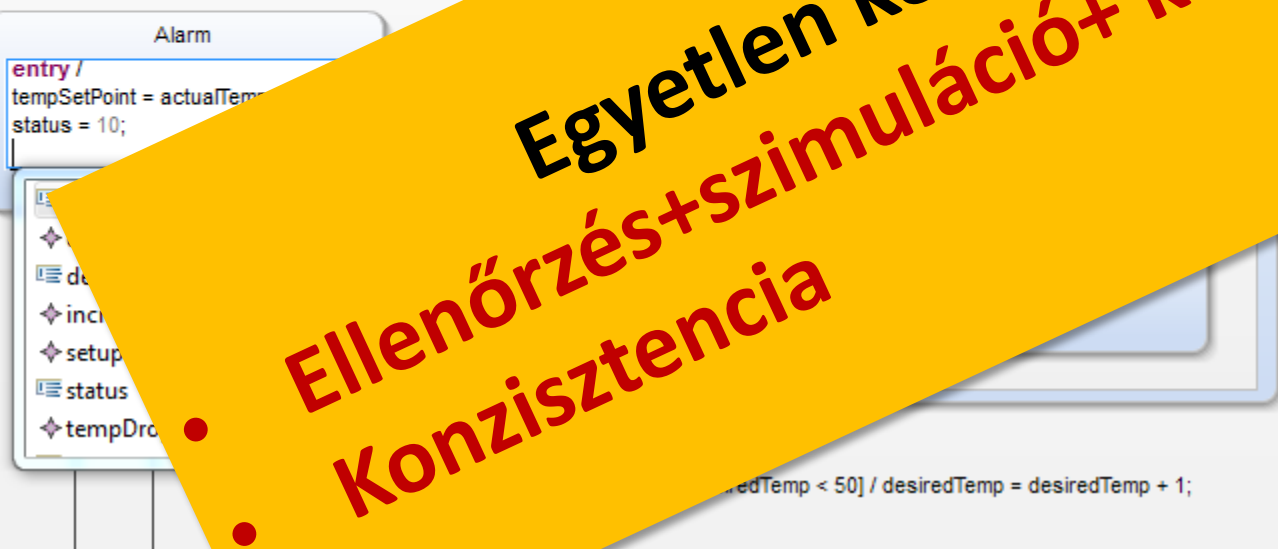
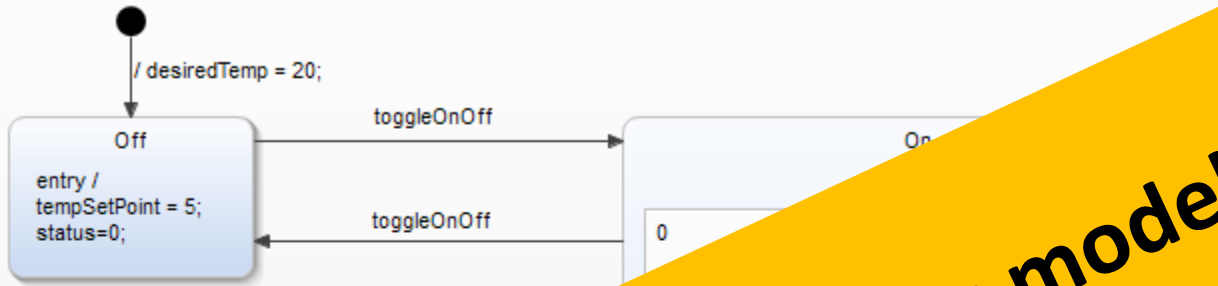

• Egyetlen közös modell
• Ellenőrzés+szimuláció+ kódgenerálás
• Konzisztencia

```
void main(st...
    int port = 7999;
    string user = "John";
    string password = "sh...
    Socket s = new socket...

    Client client = new...
    client.sendAuthent...
```

Modell és modellezés



Mire használunk modelleket?



Alapfogalmak

Alapfogalmak – rendszer és külvilág

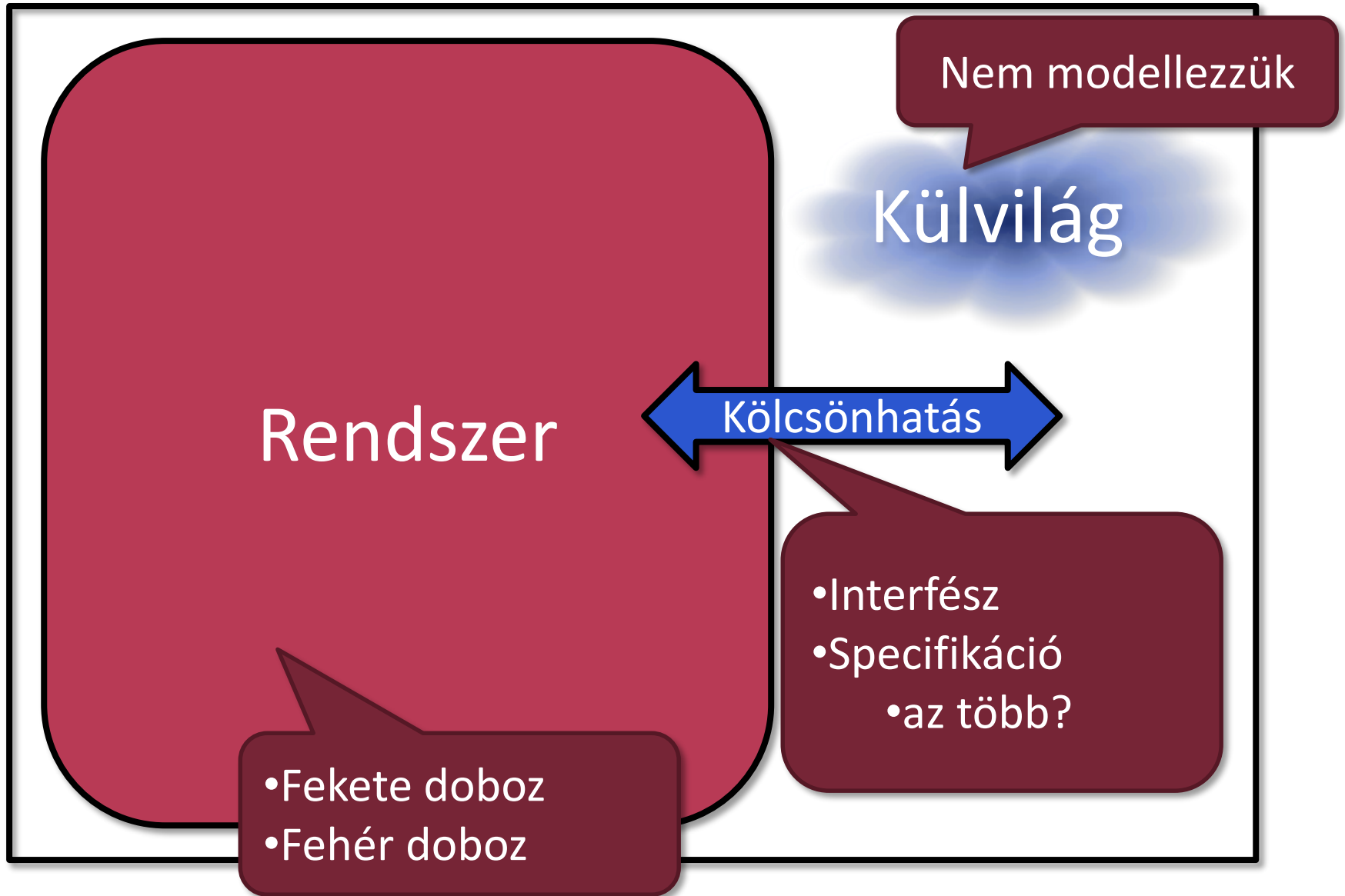

Alapfogalmak – rendszer és külvilág

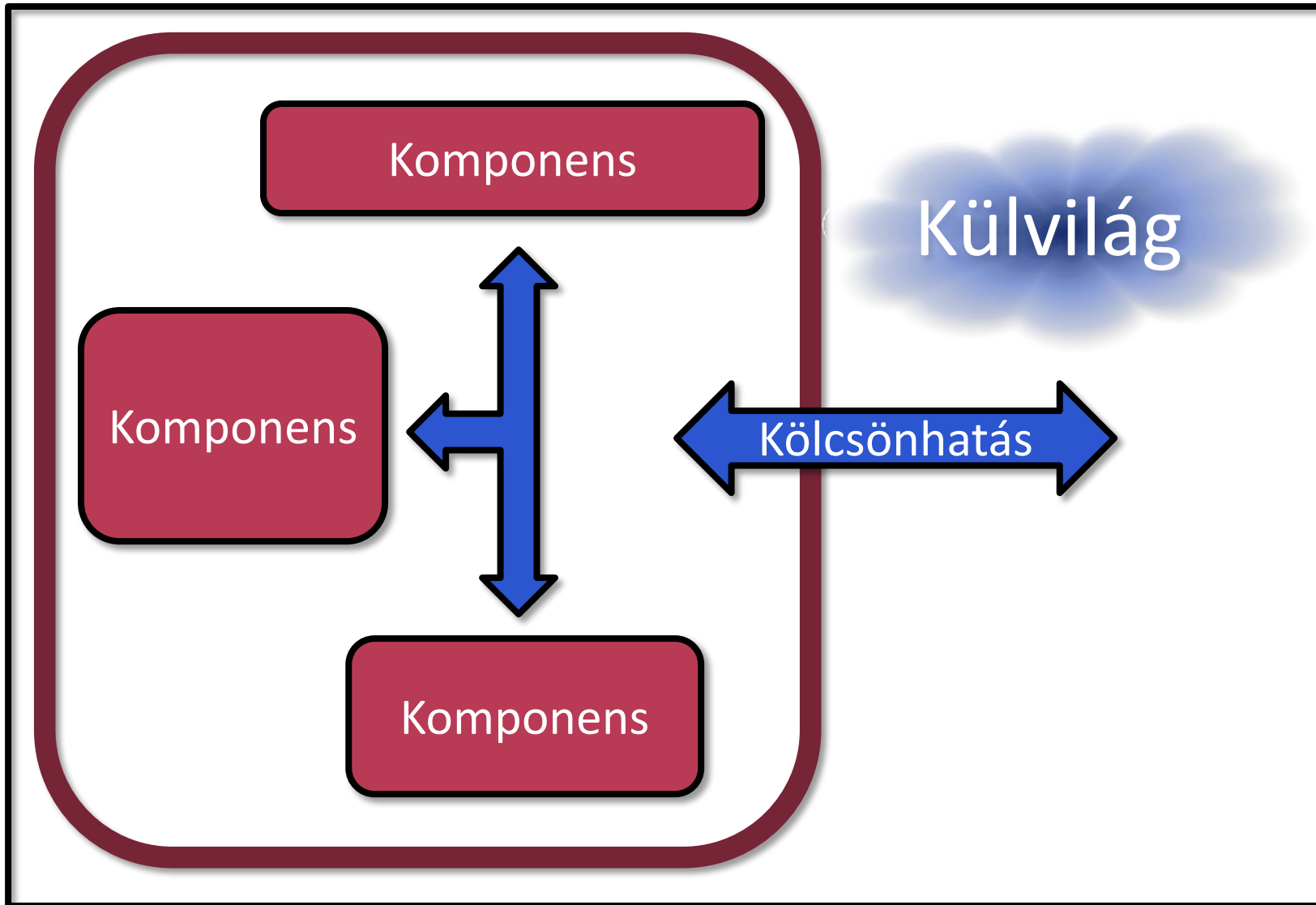

Alapfogalmak – Finomítás/Absztrakció

- *Finomítás*: a modell gazdagítása részletekkel...
- ...hogyan az eredeti modell absztrakció maradjon
- Inverze: *(vertikális) absztrakció*
- Az előbbi dián egy *hierarchikus finomítás* volt
 - „dobozok kibontása”
- Finomítható más is...
 - Pl. Halmazfinomítás: változók értékkészlete
 - **Jó** / **rossz** helyett
 - **Gyors** / **átlagos** / **lassú** / **hiányos** / **veszélyes**

Alapfogalmak - Finomítás



Alapfogalmak - Finomítás

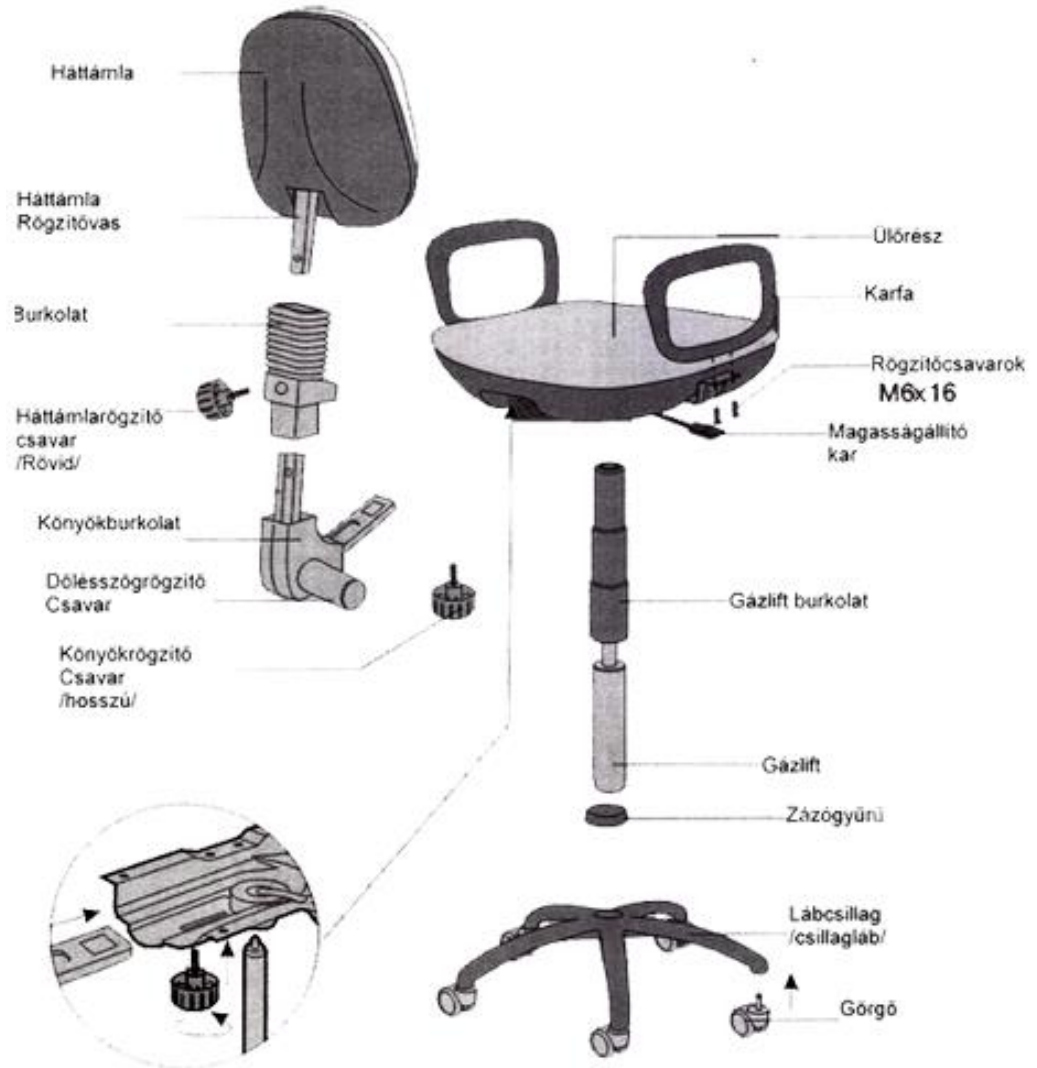

Halmazfinomítás

Diszjunkt részhalmazok hozzárendelése elemekhez

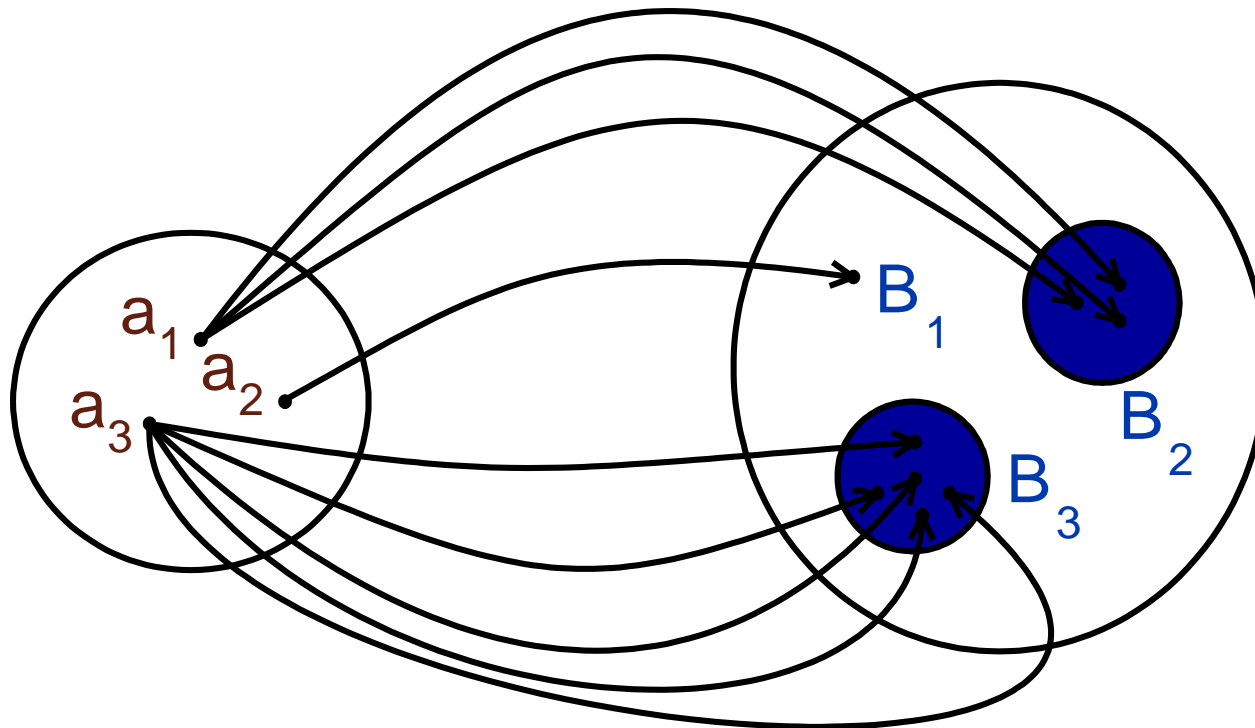

$\forall a_i, \in A, R(a_i) \subset B$ úgy, hogy $R(a_i) \cap R(a_j) = \emptyset \forall i, j$

Modellezés a tárgyban

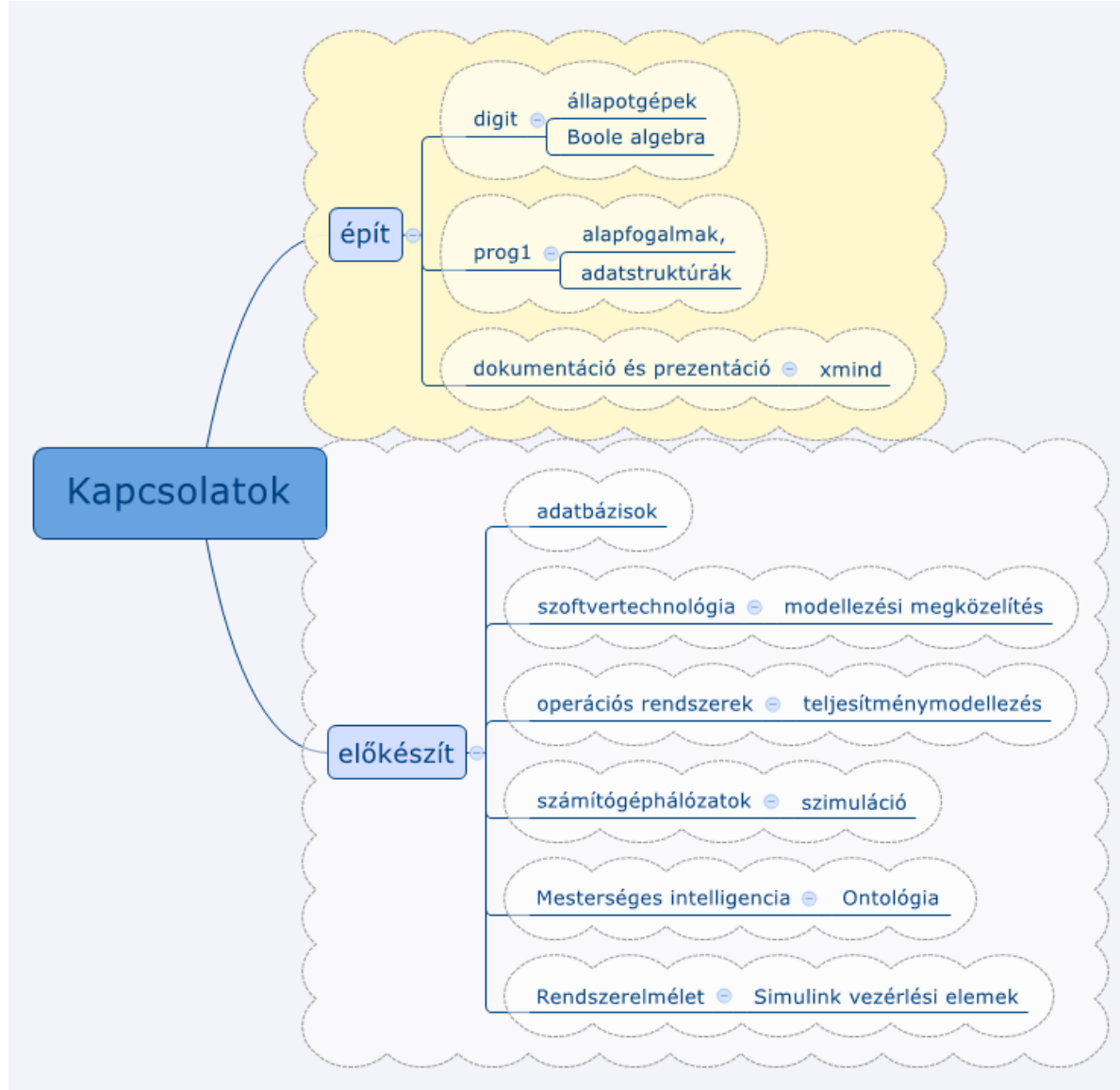

Modellezés a tárgyban

GONDOLKODÁS !!!!!

